

# UMĚNÍ POSLEDNÍCH DVOU DYNASTIÍ ČÍNSKÝCH CÍSAŘŮ

Aleš Krejčí



www.world-trend.cz

Dynastie Ming (1368 - 1644)

Dynastie Čching (1644 - 1911)

## Architektonické prvky předchozích období

- střešní konstrukce
- podpěrná soustava (puzuo)
  - pagody

### Střešní konstrukce

1 - architráv, 2 - podélný vazný trám, 3 - krokve, 4 - vaznice, 5 - vzpěra, 6 - příčný vazný trám, 7 - trám, 8 - sloup, 9 - trákt, 10 - akroterion („hřebenič“), 11 - akroteria na nárožní hraně.

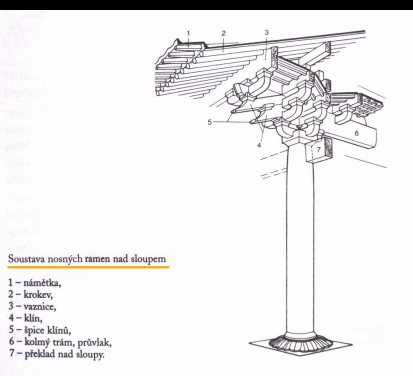
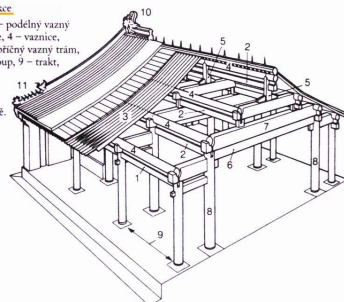

### Soustava nosných ramen nad sloupem

1 - námetka,  
2 - krokve,  
3 - vaznice,  
4 - klín,  
5 - typce klínů,  
6 - kolný trám, průvlak,  
7 - překlad nad sloupem.

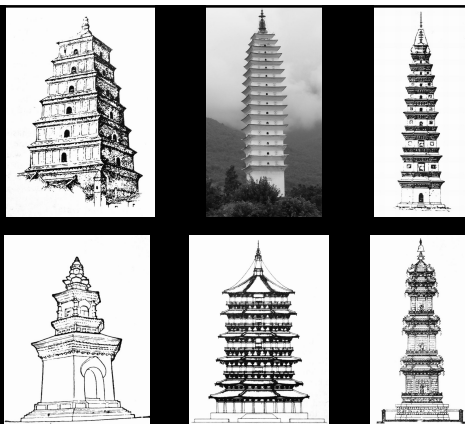



## NANJING

(hl. město Mingů 1368-1420)

- městské hradby dl. 33 km, 13 bran
- Beamless Hall (buddh., 1381) a pagoda
- Sun Yat Senovo mauzoleum (1925)
- hrobka prvního Ming. císaře Hong Wu (+ 1398) prům. 350 m

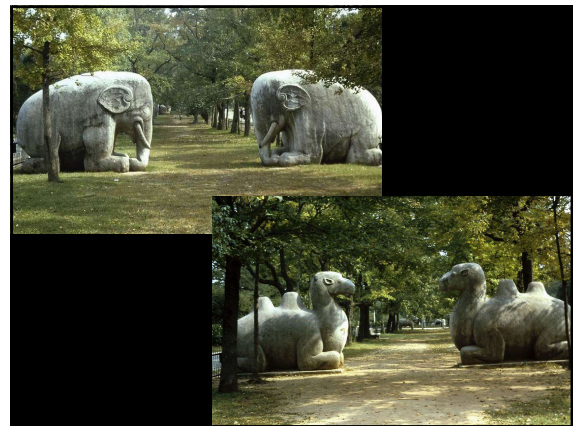
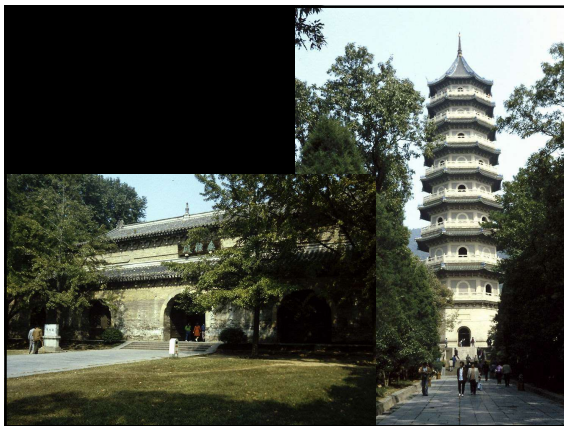

## PEKING

(zal. 1368 na místě města Dadu dyn. Yuan)

### HROBKY MINGŮ

- Changling Hall (1427)
- párové skulptury z doby císaře Yong Le (1403-24)
  - Dingling - hrobka císaře Wan Li (1620) otevřena a restaurována 1956-58



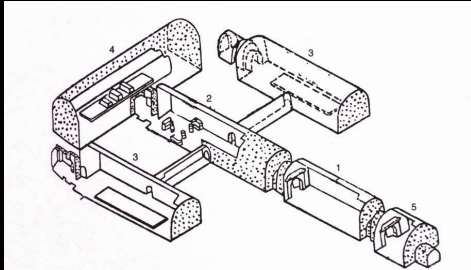

Průřez kryptou hrobky Dingling 1 – předsalí, 2 – obětní komora s kamennými trůny, 3 – boční komory pro cisařovy, 4 – cisařova pohřební komora, 5 – mramorová vrata se samouzavíracím zámekem.

## PEKING

### ZAKÁZANÉ MĚSTO (Gugong)

(rozloha 72 ha, 800 budov, 9000 místností)

- jižní brána z nám. Nebeského klidu (Wumen)
  - ceremoniální nádvoří a Sály harmonie (Taihedian, Zhonghedian, Baohedian)
    - Sál nebeské čistoty
    - Stěna devíti draků (1773)

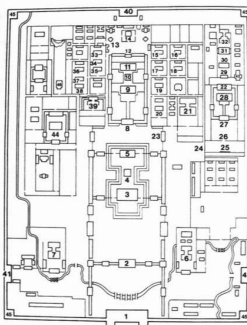

Plán Zakázaného města v Pekingu. 1 – Počátek brány, 2-5 – tři přední sály\*, 3 – Sál nejvyšší harmonie Taihe dián, 6 – knihovna Wenzhuo dián, 7 – bytoviště císařské rodiny Wuyang dián, dián obřadních 8 – Brána vnitřní dvůry Qianqiong men 9-11 tři střední paláce\*, 9 – Palác vnitřní dvůry Qianqiong geng, 11 – císařovna palác, 13 – císařská knihovna, 14 – seznávací dvůr, 15-19 východní palác kochobit, 19 – palác kochobitů Jiangu geng, 21 – chrám Fengqian dián, 25-32 Palác pokojů stáří Ningbou geng, 33-38 střední palác kochobit, 39 – Palác pro kulturu rybní Yungou dián, 40, 41, 42 – severní, střední a východní brána, 43 – dvůr Qianguo ge, 44 – palác císařovny-matky Cining geng, 45 – soborové stěny, 46 – Pavilon delajících květů Yuhou ge.

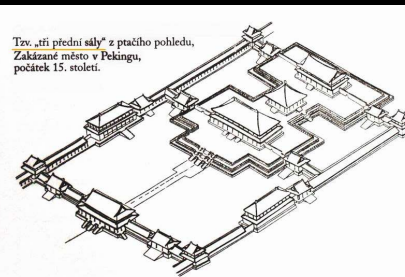

Trv. „tři přední sály“ z praveho pohledu, Zakázané město v Pekingu, počátek 15. století.



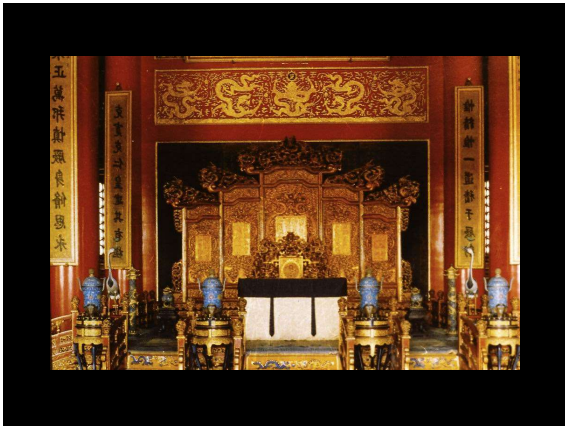

**PEKING**

**OLTÁŘ NEBES (Tiantan)**  
(hl. chrám 1420, kruhový oltář 1530 a 1740)

**LETNÍ PALÁČ (Yihe Yuan)**

- jezero Kunming, mramorová loď
  - 700m dlouhý koridor
- pagoda, glazované výzdoby

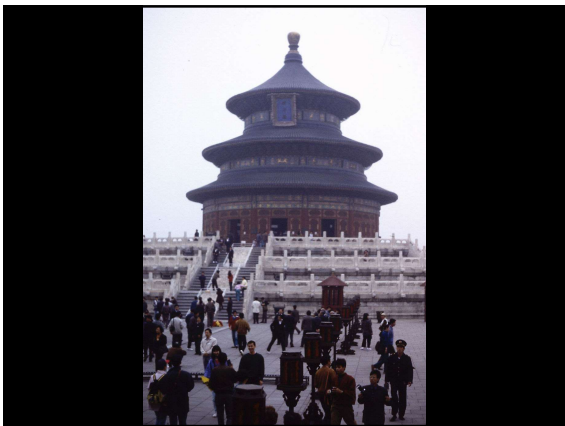
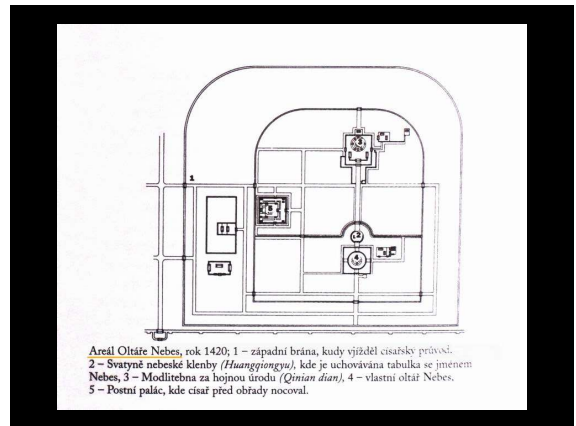

## PEKING

### ČÍNSKÁ ZEĎ (v Badalingu)

- délka 5000 km
- stavěna od dyn. Qin 221-206 př.n.l.
- obložena kamenem za Mingů
- restaurované úseky 1957

- městské fortifikace (Dali v Yunnanu, Songpan v Sečuánu)

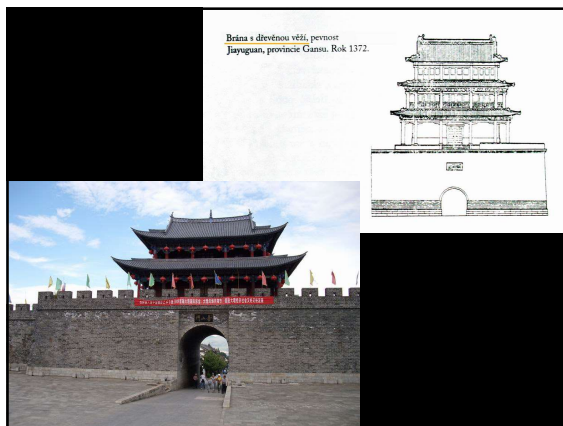

## BUDDHISTICKÉ CHRÁMY

### PEKING

Lamaistický chrám (Yonghegong)

### HANGZHOU

Chrást Inspirativního odloučení (Lingyin Si)

### CHENGDU

Zenový chrám Zhaojue (1663)

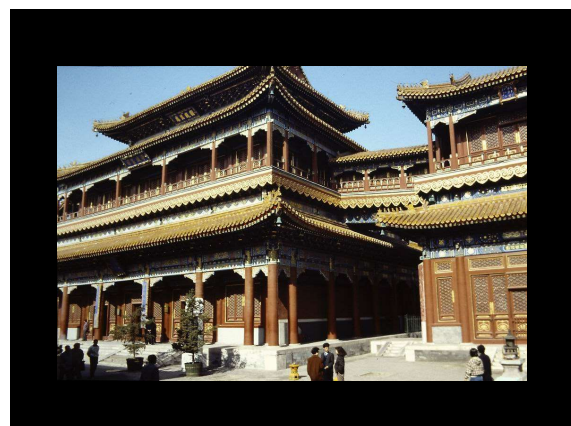
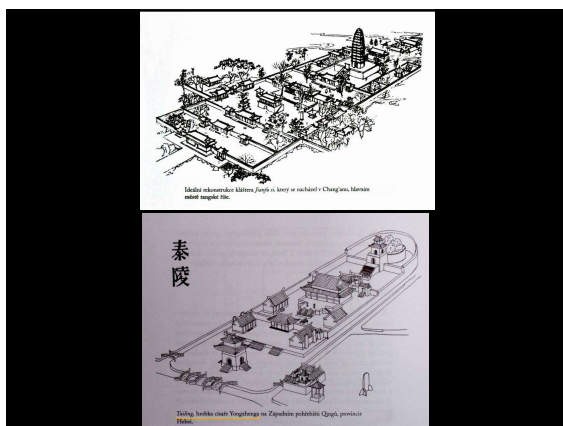

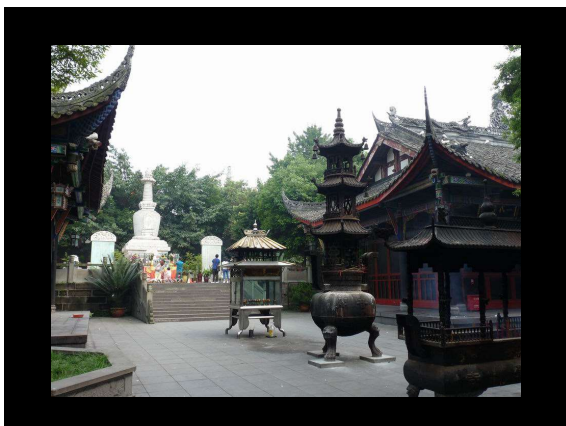

**SUČOU**  
**LITERÁTSKÉ ZAHRADY**  
14.-16. stol.

- zahrada Lví háj (Shizi Lin)
- zahrada Mistra sítí (Wangshi Yuan)

jezírka, můstky, altány, bizarní kameny, průchody (měsíční brány), zidky, průhledy, bonsaje, krajiny v misce (penjing)



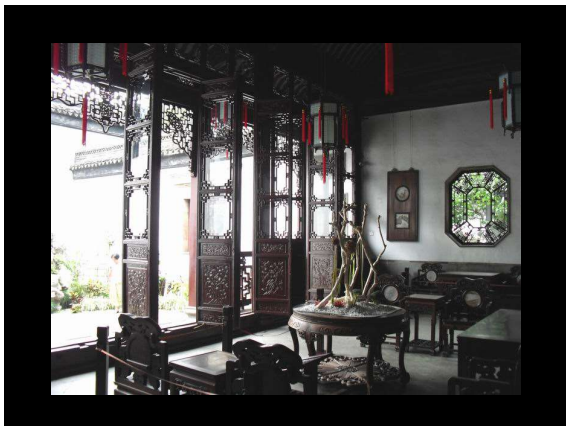

**UŽITÉ UMĚNÍ  
V MUZEJNÍCH SBÍRKÁCH**

**ŠANGHAJSKÉ MUZEUM**

**MUZEUM TŘÍ SOUTĚSEK (Chongqing)**

- dekorativní malba
- porcelán, keramika, email
- řezby v kameni
- řezby v laku
- nábytek

